

Алиса КРАФТ Стол рабочий 500

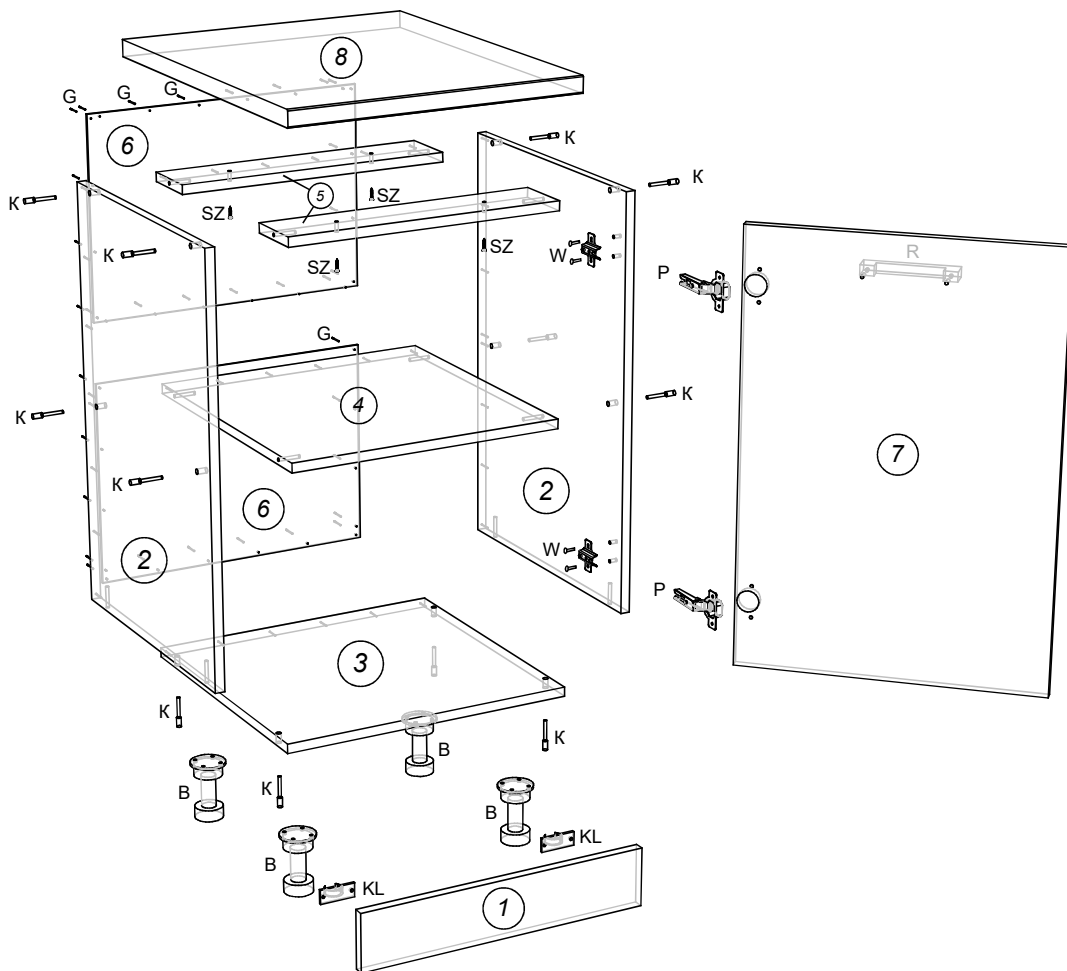

V - винт к ручке  2 шт.	KL - клипсы под саморез  2 шт.	Ключ шестигранный  1 шт.
R - ручка  1 шт.	B - опора  4 шт.	K - конфирмат 7x50  12 шт.
S - саморез 3,5x16  24 шт.	W - евровинт (крест) 6,5x13  4 шт.	Z - заглушка конфирмата  12 шт.
SZ - Саморез 3,5x30  4 шт.	G - гвозди  20 шт.	P - петля *110  2 шт.

Поз.	Размер деталей	Кол-во	Название детали
1	100x500	1	Цоколь
2	704x480	2	Бок лев./прав.
3	500x480	1	Дно
4	468x480	1	Полка
5	468x100	2	Рейки
6	498x358	2	Задняя стенка ДВП
7	496x716	1	Фасад
8	502x600	1	Столешница